

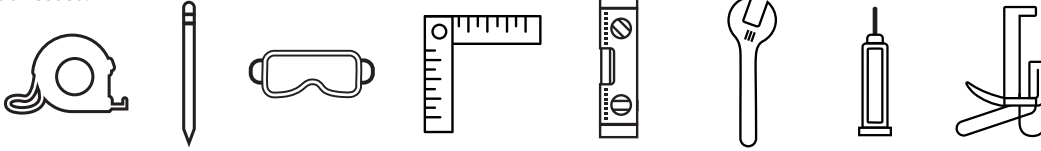

## Freestanding Tub Installation Guide

**Tools Needed:**



**Additional Tools:**

- Tape measure
- Pencil
- Safety Glasses
- T-square
- Level
- Adjustable Wrench
- 100% Silicone Sealant
- Caulk Gun

**Before you start:**

- Ensure that the floor is even.
- The water-overflow fitting is supplied with the product, however other accessories like the slip joint and adaptors are not included and must be purchased separately.
- Because of the technical features of the product, it should be used only with the supplied waste-overflow or specific 3rd party models that have been tested and approved by us.
- Handgrip application for our product is not available.
- The bathtub must be carried in the upside-down position. Do not lift or support the bathtub by the panels.
- Place the bathtub by raising it up 3½" with 4x4 peices of lumber so you can have access from the bottom of the bathtub.

**1)** The bathtub must be carried upsidedown.

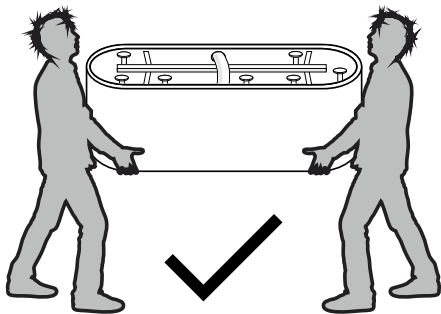

**2)** It must never be carried by its panel.

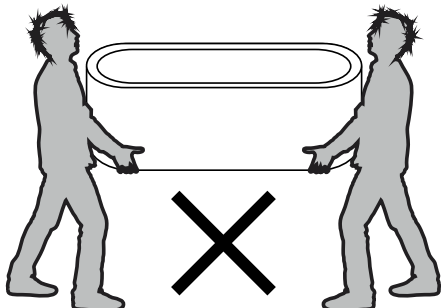

**3)** The waste-overflow fitting is pre-installed with the bathtub at the factory. The corrugated extender must be removed and discarded unless there is absolutely no other way to complete the installaton. The waste pipe/p-trap connection must be made directly to waste/drain outlet located at the bottom of the tub.

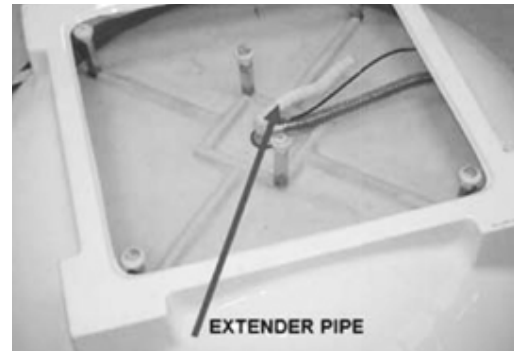

**4)** The bathtub is leveled via a water level at the intended local installation area.

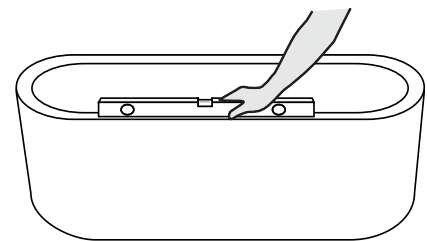

**5)** The bathtub is leveled via a water level at the intended local installation area.

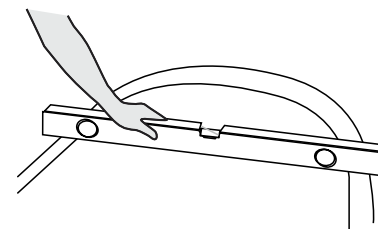

**Continued →**



## Freestanding Tub Installation Guide

**6)** Place the bathtub by raising it up 3½" with 4x4 peices of lumber so you can have access from the bottom of the bathtub. Important note: during the installation, the bathtub should not be turned on its side to prevent its weight from deflecting its monobloc sides. This is why it is important to use supports to raise the bathtub above the floor. This will also provide you with easy access to the internal plumbing parts.

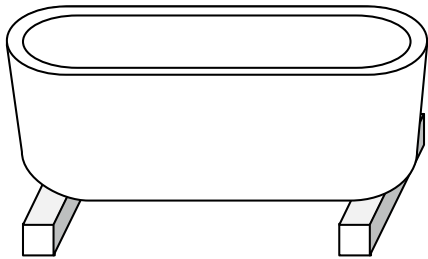

**7)** The monobloc sides of the bathtub touching the floor should be marked.

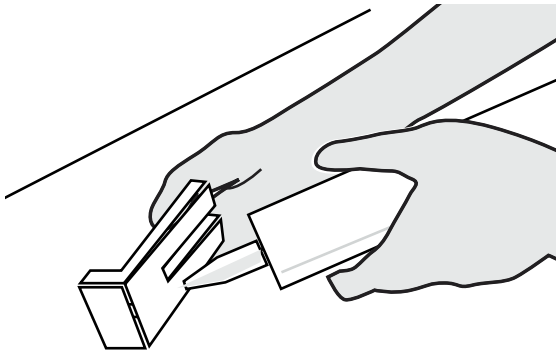

**8)** The water outlet pipe should be connected.

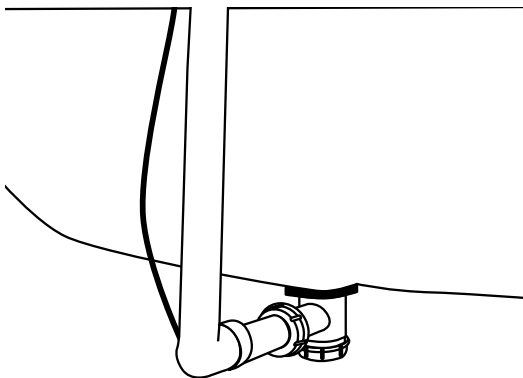

**9)** Foot leveling lock nuts are adjusted.

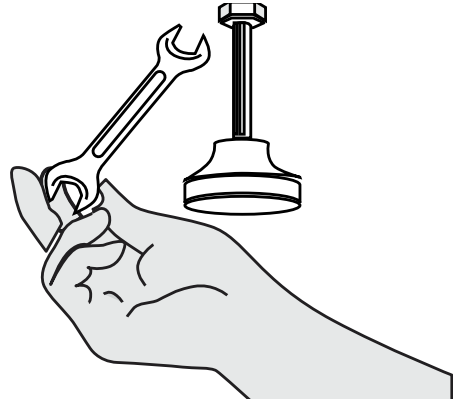

**10)** Silicone is applied to the feet of the bathtub that stands on the floor.

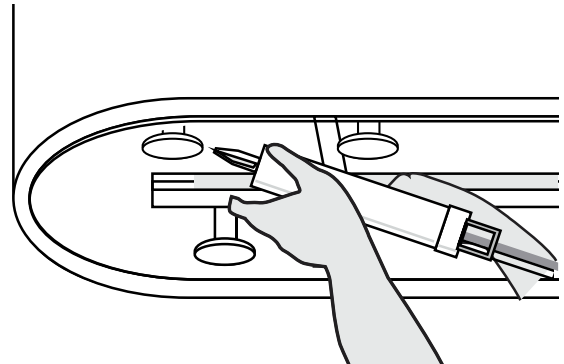

**11)** When the installation is completed, the bathtub is taken down from the supports (ie 2 x 4x4's). If necessary, installation is completd by applying silicone at several points between the bottom panel and floor.

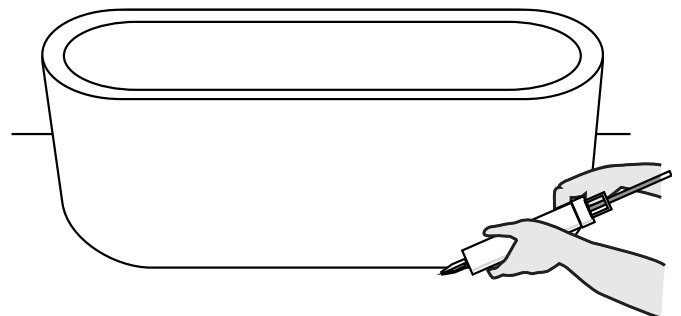

Continued →



## Freestanding Tub Installation Guide

**12)** Any remaining protective packaging should be removed only after the bathtub installation and other construction work in the bathroom is fully finished.

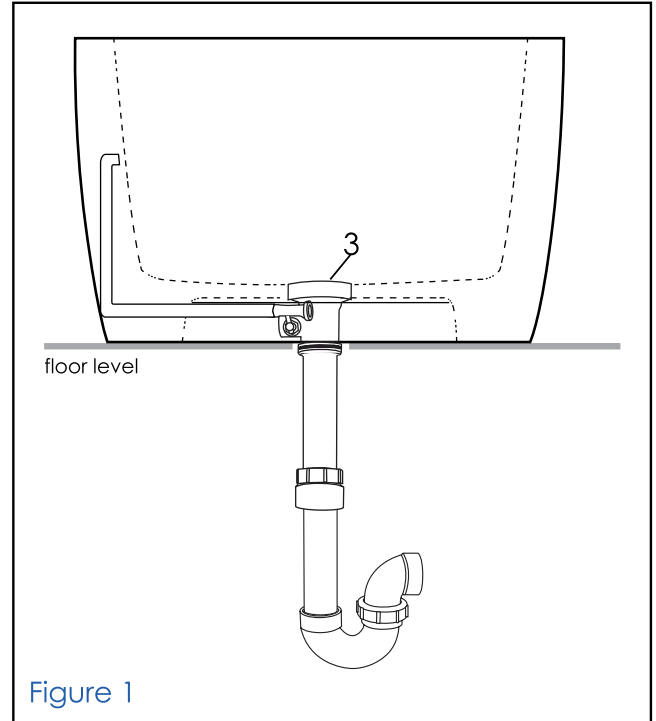
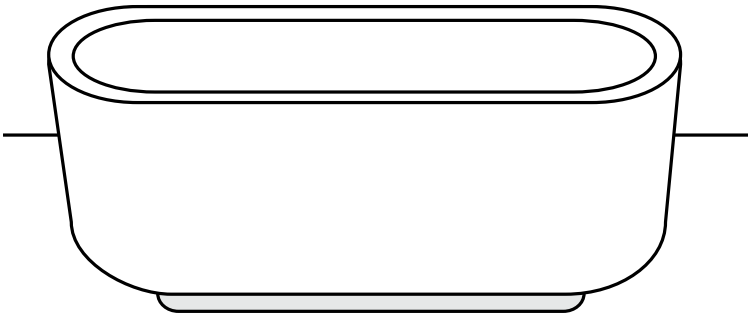

### Summary of Free-standing Tub Installation Instructions:

- Before placing the bathtub, insert the male part of the expansion joint (1) halfway to the female part (2) (Not supplied with the bathtub and must be provided by your plumber).
- Place the bathtub by raising it up 3½" with 4x4 peices of lumber so you can have access from the bottom of the bathtub.
- Align the drain (3) to the expansion joint (1) (fig.2).
- From the bottom of the bathtub, tighten the collars of the expansion joint (1) to the drain (3) (don't forget to use the seal washer in between).
- Tighten the collars of the expansion joint (2) just tight enough so the male part (1) can still slide in. (Fig.2).
- Fill the water in the tub and let it drain out.
- From the bottom, make sure that all the joints are watertight.
- Move the bathtub down slowly by removing the pieces of lumber.
- Fill the spaces with silicone.

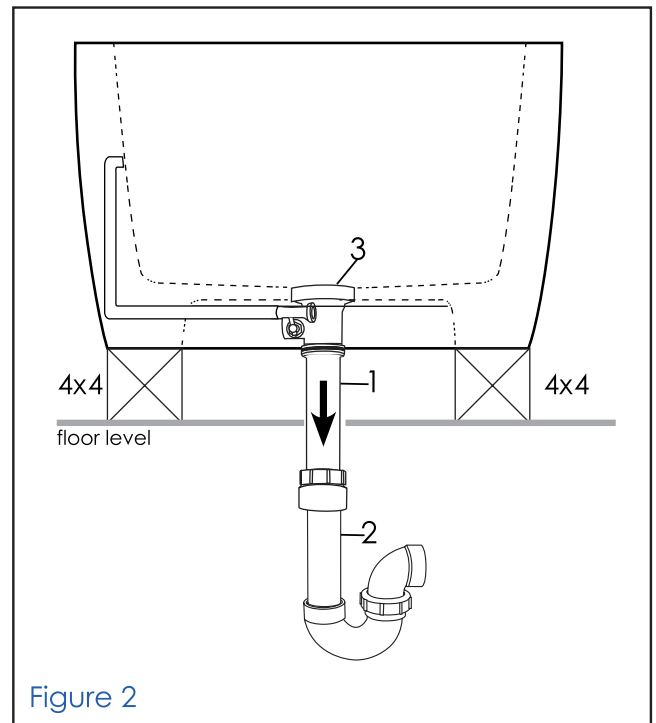

**Finish.**



## Guía de instalación de bañeras independientes

### Tools Needed:

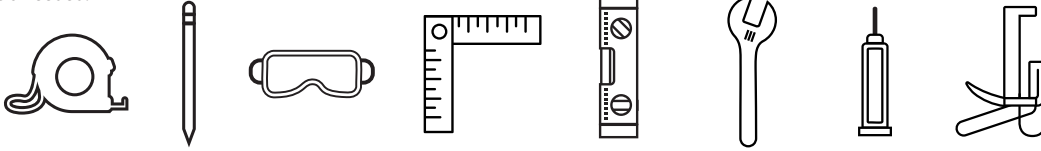

### Herramientas adicionales:

- Cinta métrica
- Lápiz
- Gafas de seguridad
- Escuadra en T
- Nivel
- Llave inglesa ajustable
- Sellador de silicona 100 %
- Pistola de calafateo

### Antes de empezar:

- Asegúrese de que el suelo esté nivelado.
- El accesorio de rebosadero de agua se suministra con el producto, sin embargo, otros accesorios como la junta deslizante y los adaptadores no están incluidos y deben comprarse en el extranjero.
- Debido a las características técnicas del producto, debe usarse solo con el rebosadero suministrado o con modelos específicos de terceros que hayan sido probados y aprobados por nosotros.
- La aplicación de agarre de mano para nuestro producto no está disponible.
- La bañera debe transportarse invertida. No levante ni apoye la bañera por los paneles.
- Coloque la bañera elevándola 31/2" con piezas de madera de 4x4 para que pueda tener acceso desde el fondo de la bañera.

1) La bañera debe llevarse boca abajo.

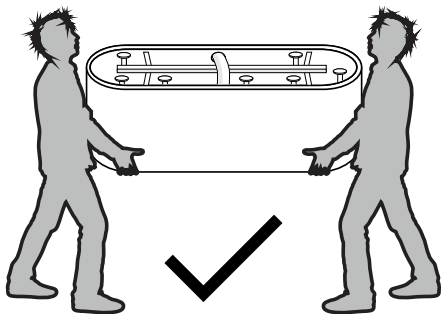

2) Nunca debe ser llevado por su panel.

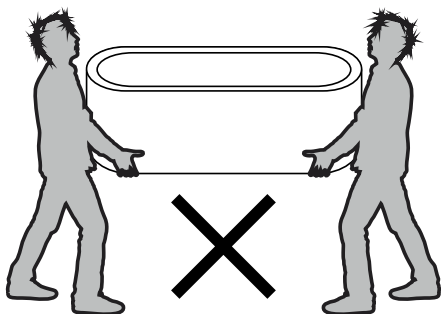

3) El accesorio de rebosadero está preinstalado con la bañera en fábrica. El extensor de cartón corrugado debe retirarse y desecharse a menos que no haya absolutamente ninguna otra forma de completar la instalación. La conexión de la tubería de desagüe/trampa P debe realizarse directamente a la salida de desagüe/desagüe ubicada en la parte inferior de la tina.



4) La bañera se nivela a través de un nivel de agua en el área de instalación local prevista.

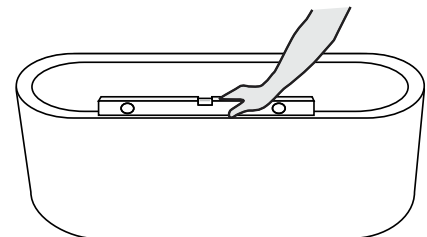

5) La bañera se nivela a través de un nivel de agua en el área de instalación local prevista.

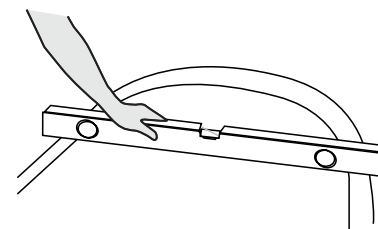

Continuado →



## Guía de instalación de bañeras independientes

**6)** Coloque la bañera elevándola 31/2" con piezas de madera de 4x4 para que pueda tener acceso desde el fondo de la bañera. Nota importante: durante la instalación, la bañera no debe inclinarse de lado para evitar que su peso desvíe sus lados monobloque. Por eso es importante utilizar soportes para elevar la bañera por encima del suelo. Esto también le proporcionará un fácil acceso a las piezas internas de plomería.

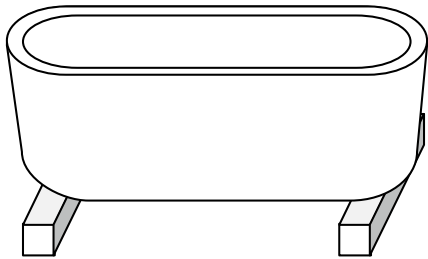

**7)** Los lados monobloque de la bañera que tocan el suelo deben estar marcados.

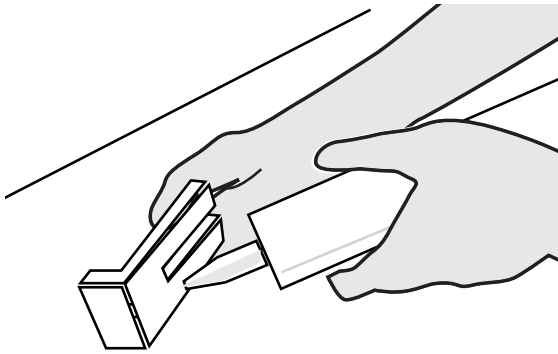

**8)** La tubería de salida de agua debe estar conectada.

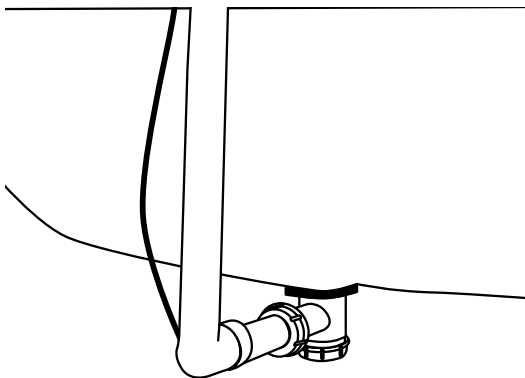

**9)** Se ajustan las tuercas de seguridad de nivelación del pie.

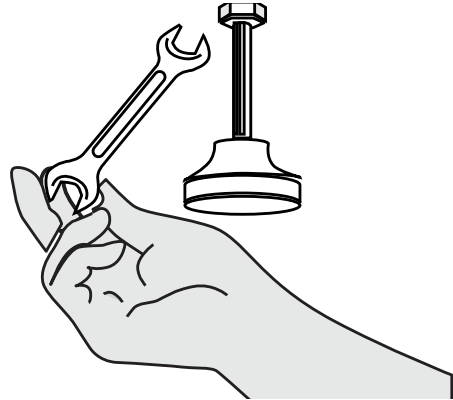

**10)** La silicona se aplica a los pies de la bañera que se encuentra en el suelo.

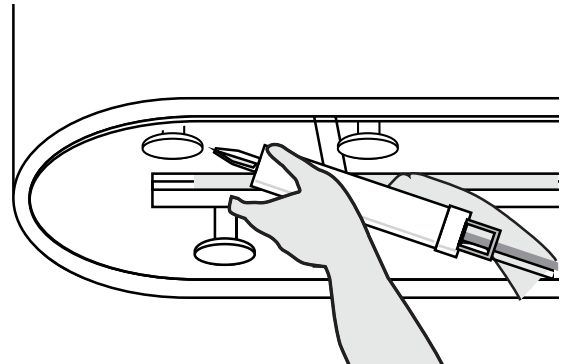

**11)** Una vez finalizada la instalación, la bañera se desmonta de los soportes (es decir, 2 x 4x4). Si es necesario, la instalación se completa aplicando silicona en varios puntos entre el panel inferior y el suelo.

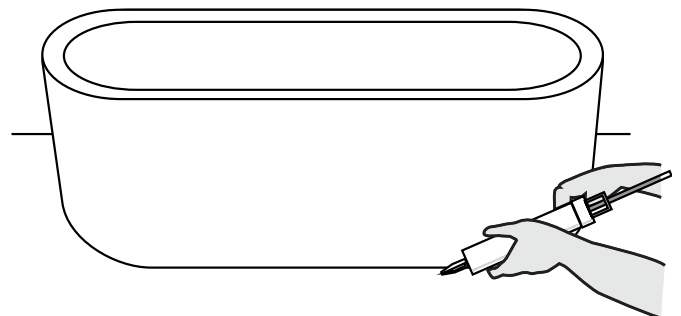

Continuado →



## Guía de instalación de bañeras independientes

**12)** Cualquier embalaje protector restante debe retirarse solo después de que la instalación de la bañera y otros trabajos de construcción en el baño estén completamente terminados.

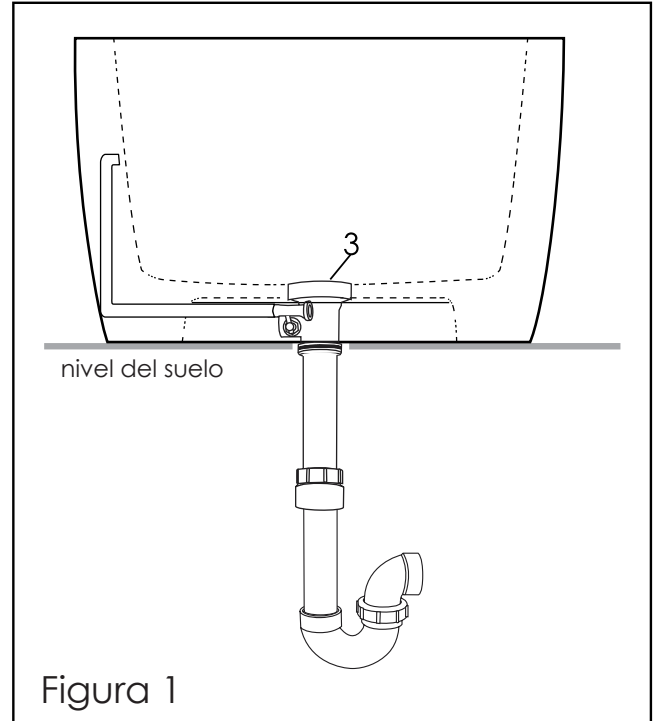
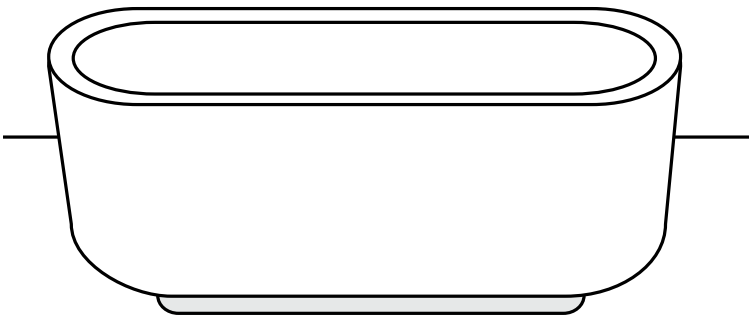

### Instrucciones generales de instalación de plomería:

- Antes de colocar la bañera, inserte la parte macho de la junta de dilatación (1) hasta la mitad de la parte hembra (2) (No se suministra con la bañera y debe ser proporcionada por su fontanero).
- Coloque la bañera elevándola 31/2" con piezas de madera de 4x4 para que pueda tener acceso desde el fondo de la bañera.
- Alinee el desagüe (3) con la junta de expansión (1) (fig.2).
- Desde el fondo de la bañera, apriete los collares de la junta de dilatación (1) hasta el desagüe (3) (no olvide utilizar la arandela de estanqueidad en el medio).
- Apriete los collares de la junta de expansión (2) lo suficiente para que la parte macho (1) aún pueda deslizarse hacia adentro. (Fig.2).
- Llene el agua de la bañera y deje que se escurra.
- Desde la parte inferior, asegúrese de que todas las juntas sean estancas.
- Mueva la bañera hacia abajo lentamente retirando los trozos de madera.
- Rellena los espacios con silicona.

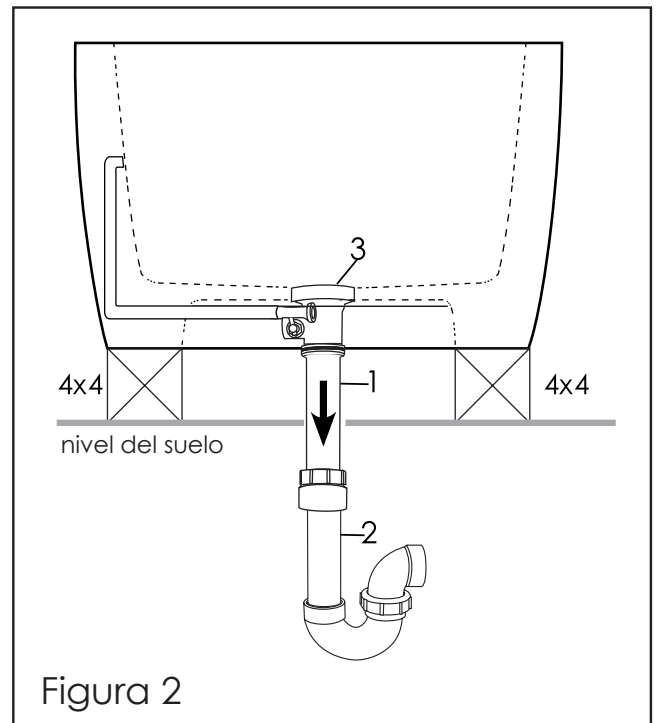

**Terminado.**



## Guide d'installation de la baignoire autoportante

**Tools Needed:**

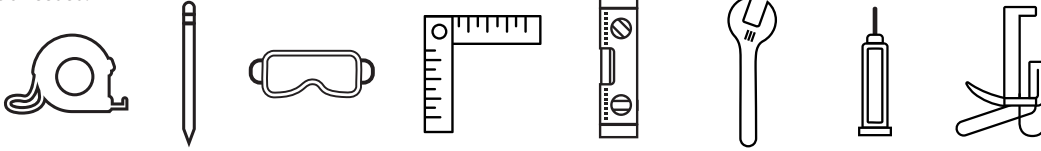

**Outils supplémentaires :**

- Mètre ruban
- Crayon
- Lunettes de sécurité
- Équerre en T
- Niveau
- Clé à molette
- Mastic 100 % silicone
- Pistolet à calfeutrer

**Avant de commencer :**

- Assurez-vous que le sol est plat.
- Le raccord de trop-plein est fourni avec le produit, mais les autres accessoires tels que le joint coulissant et les adaptateurs ne sont pas inclus et doivent être achetés en mer.
- En raison des caractéristiques techniques du produit, il ne doit être utilisé qu'avec le trop-plein à déchets fourni ou des modèles spécifiques de tiers qui ont été testés et approuvés par nous.
- L'application de la poignée pour notre produit n'est pas disponible.
- La baignoire doit être portée en position renversée. Ne soulevez pas ou ne soutenez pas la baignoire par les panneaux.
- Placez la baignoire en la soulevant de 3 po avec des morceaux de bois de 4 x 4 afin que vous puissiez y accéder par le bas de la baignoire.

**3)** Le raccord de trop-plein d'écoulement est préinstallé avec la baignoire en usine. La rallonge ondulée doit être retirée et jetée, sauf s'il n'y a absolument aucun autre moyen de terminer l'installation. Le raccordement du tuyau d'évacuation/siphon en P doit être effectué directement à la sortie des déchets/vidange située au fond de la baignoire.



**1)** La baignoire doit être portée à l'envers.

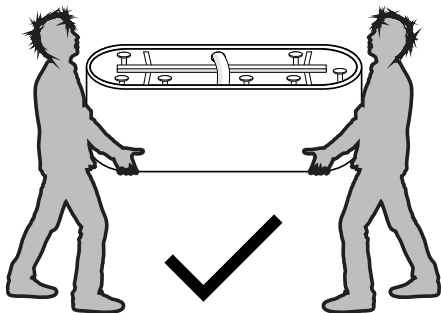

**2)** Il ne doit jamais être porté par son panneau.

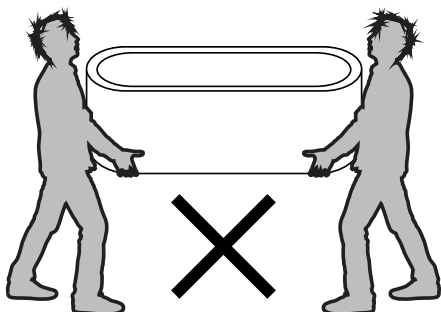

**4)** La baignoire est nivelée par un niveau d'eau au niveau de la zone d'installation locale prévue.

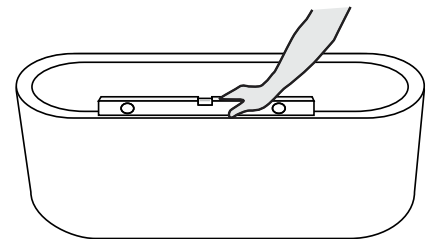

**5)** La baignoire est nivelée par un niveau d'eau au niveau de la zone d'installation locale prévue.

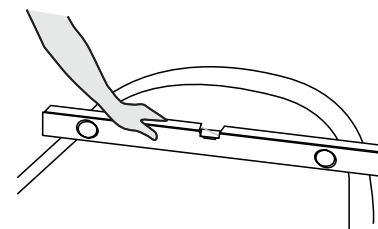

**Continuer →**



## Guide d'installation de la baignoire autoportante

**6)** Placez la baignoire en la soulevant de 3 po avec 4 pièces de bois pour que vous puissiez y accéder par le bas de la baignoire. Note importante : lors de l'installation, la baignoire ne doit pas être tirée sur le côté pour éviter que son poids ne dévie ses côtés monoblocs. C'est pourquoi il est important d'utiliser des supports pour surélever la baignoire au-dessus du sol. Cela vous permettra également d'accéder facilement aux pièces de plomberie internes.

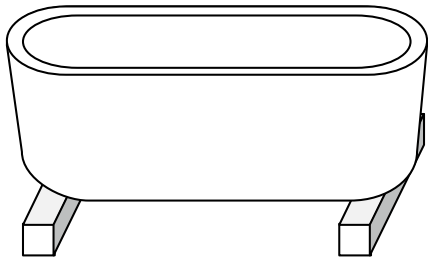

**7)** Les côtés monoblocs de la baignoire en contact avec le sol doivent être marqués.

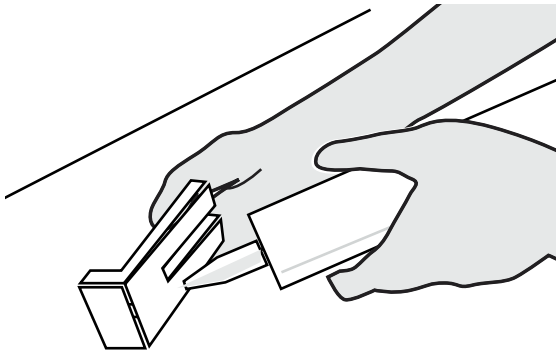

**8)** Le tuyau de sortie d'eau doit être connecté.

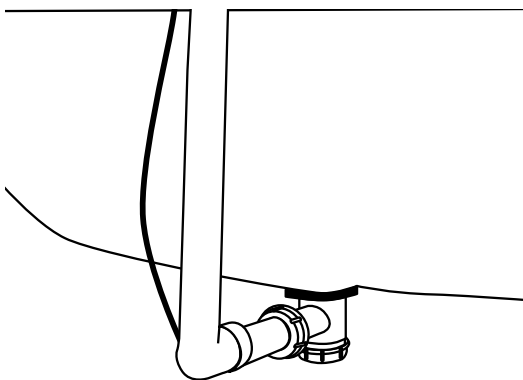

**9)** Les contre-écrous de nivellement du pied sont ajustés.

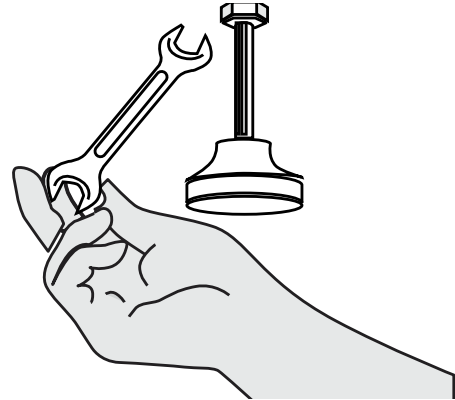

**10)** Le silicone est appliqué sur les pieds de la baignoire qui se trouve sur le sol.

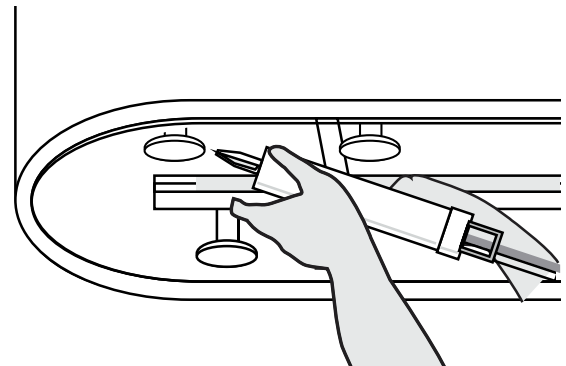

**11)** Lorsque l'installation est terminée, la baignoire est démontée des supports (c'est-à-dire 2 x 4x4). Si nécessaire, l'installation est complétée par l'application de silicone à plusieurs endroits entre le panneau inférieur et le sol.

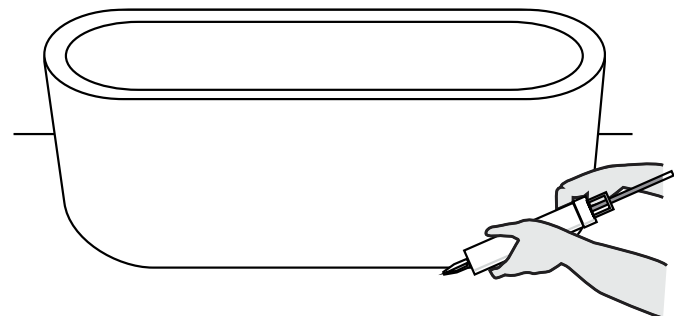

Continuer →



## Guide d'installation de la baignoire autoportante

**12)** Tout emballage de protection restant ne doit être retiré qu'une fois l'installation de la baignoire et les autres travaux de construction dans la salle de bains terminés.

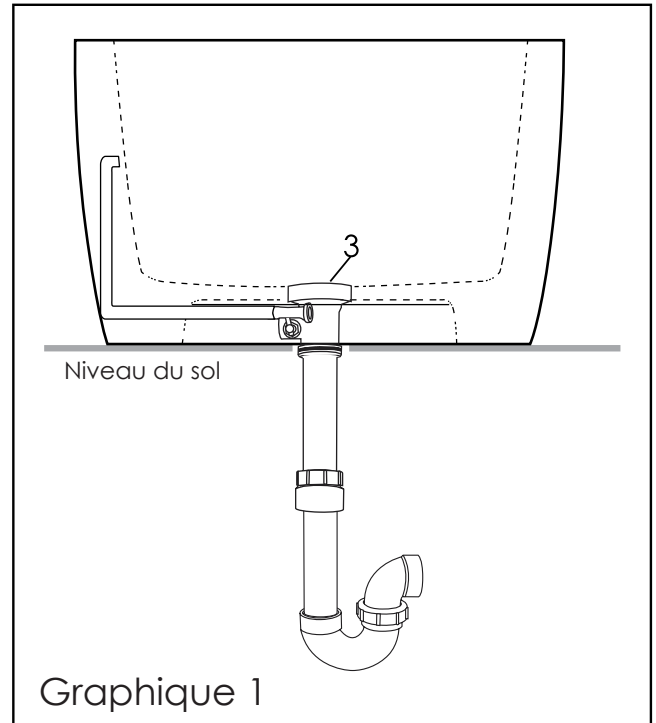
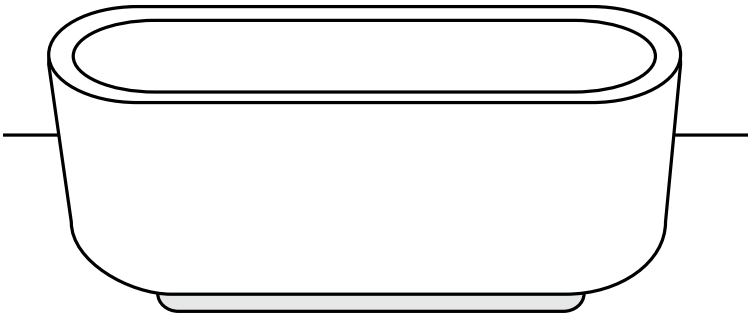

### Instructions générales d'installation de la plomberie :

- Avant de placer la baignoire, insérez la partie mâle du joint de dilatation (1) à mi-chemin de la partie femelle (2) (non fournie avec la baignoire et doit être fournie par votre plombier).
- Placez la baignoire en la soulevant de 3 po avec des morceaux de bois de 4 x 4 afin que vous puissiez y accéder par le bas de la baignoire.
- Alignez le drain (3) sur le joint de dilatation (1) (fig.2).
- Depuis le bas de la baignoire, serrez les colliers du joint de dilatation (1) jusqu'au drain (3) (n'oubliez pas d'utiliser la rondelle d'étanchéité entre les deux).
- Serrez les colliers du joint de dilatation (2) juste assez pour que la partie mâle (1) puisse encore glisser. (Fig.2).
- Remplissez l'eau de la baignoire et laissez-la s'écouler.
- Par le bas, assurez-vous que tous les joints sont étanches.
- Descendez lentement la baignoire en enlevant les morceaux de bois.
- Remplissez les espaces avec du silicone.

